

El sensor de temperatura de rodamientos serie WDB8 ha sido diseñado para ajustarse dependiendo de su aplicación donde se precise vigilar la temperatura de los cojinetes.



- > Instalación por montaje positivo a rosca.
- > Engrasador para lubricar los cojinetes.
- > Versión NTC: temperatura continua.
- > Versión PT100: RTD de platino.
- > Versión PTC: puntos de activación de 50°C a 90°C.
- > Certificación ATEX, Zona 20, y IECEx.

CARACTERÍSTICAS

Modelo	Temperatura y puntos de activación*	Tipo de termistor	Rosca
WDB810V3AI	Supervisión temperatura continua	NTC	NPT 1/4"
WDB819V3AI	Supervisión temperatura continua	PT100	BSPT 1/4"
WDB812V3AI	Punto de activación 60 °C	PTC	BSPT 1/4"
WDB813V3AI	Punto de activación 70 °C	PTC	BSPT 1/4"
WDB814V3AI	Punto de activación 80 °C	PTC	BSPT 1/4"
WDB815V3AI	Punto de activación 90 °C	PTC	BSPT 1/4"

*Se pueden solicitar sensores PTC con punto de activación de 100 °C, 110 °C y 120 °C. ATEX, Zona 22; sin cert. IECEx

MÉTODO DE OPERACIÓN

La serie WDB8 tiene rosca BSPT de 1/4". Existen tres versiones distintas: una con termistor NTC o de tipo RTD de platino, para vigilar constantemente la temperatura, y un modelo con termistor PTC con los siguientes puntos de activación (especificar al efectuar el pedido): 60 °C, 70 °C, 80 °C y 90 °C.

El sensor viene con un cable integral de 3 m y puede conectarse a un controlador lógico programable (PLC) o a un sistema de aviso de peligros, como el T500 Hotbus Elite, Watchdog Elite o T400 Elite.

Las conexiones no son sensibles a la polaridad, con lo que se eliminan los requisitos especiales de conexión, y el cable puede prolongarse sobre el terreno.

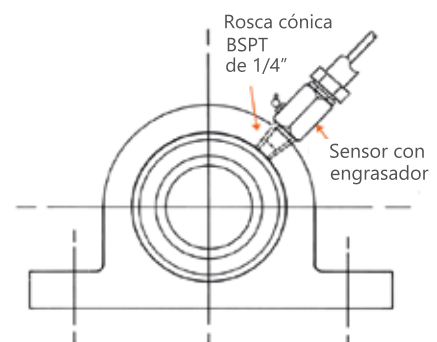

Esquema de instalación del sensor.

SENSOR DE TEMPERATURA DE RODAMIENTOS SERIE WDB7

FICHA TÉCNICA

TIPO DE TERMISTOR NTC

Resistencia a 25 °C	1.0000 Ohmios
Resistencia a 60 °C	2.487 Ohmios
Resistencia a 90 °C	916 Ohmios
Tensión de detección	5 a 24 V CC
Consumo de corriente	1 mA

TIPO DE TERMISTOR PT100

Resistencia a 0°C	100 Ohmios
Resistencia a 100°C	138,4 Ohmios
Tensión de detección	Mediante transductor
Consumo de corriente	1mA

TIPO DE TERMISTOR PTC

Resistencia a 25 °C	≤ 250 Ohmios
Resistencia en el punto de activación	≥ 2.000 Ohmios
Tensión de detección	5 a 24 V CC
Consumo de corriente	20 mA

ACCESORIOS

Los sensores de temperatura pueden utilizarse con los siguientes monitores de control:



T500 Hotbus Elite



Watchdog Super Elite WDC4



T400 NTC Elite